



Bedienungsanleitung/Owners manual Manual de uso/Istruzioni per l'uso

99 0612 000

Neue Mechanik/New Mechanism/Nueva Sistema Mecánico/Nuovo Meccanismo

Schnellverstellung des Rückenlehnegegendrucks (Abb. A)

1. **Rückenlehne** zur Verstellung vollständig **entlasten**.
2. **Mehr** Rückenlehnegegendruck: Handrad **gegen den Uhrzeigersinn** drehen.
3. **Weniger** Rückenlehnegegendruck: Handrad **im Uhrzeigersinn** drehen.
4. Einstellung auf das Körpergewicht: **in 6 Rasterstufen (max. ¼-Umdrehung)**.
5. Kein Überdrehen möglich durch **Überdrehesicherung** (akustische Rückkopplung).

Sitzneigeverstellung (Grundposition 0°; Abb. B)

1. **Sitz** zur Verstellung vollständig **entlasten**.
2. Hebel **im Uhrzeigersinn** (nach vorn) bis zum **1. Rastpunkt (-6°; Abb.)** oder zum **2. Rastpunkt (-3°)** drehen.
3. Zur Rückführung in die **Grundposition (0°)** Hebel **gegen den Uhrzeigersinn** (nach hinten) zurückdrehen.

Rapid adjustment of the backrest counterpressure (Ill. A)

1. Take all your weight off the **backrest**.
2. **To increase** the counterpressure: Turn the wheel **anticlockwise**.
3. **To reduce** the counterpressure: Turn the wheel **clockwise**.
4. Body weight adjustment: **6 index settings (max. ¼ turn)**.
5. A **limiter system** prevents excessive turning (audible feedback).

Seat-tilt adjustment (basic position 0°; Ill. B)

1. Take all your weight off the **seat**.
2. Turn the lever **clockwise** (towards the front) to the **1st locking point (-6°; Ill.)** or the **2nd locking point (-3°)**.
3. To return the seat to the **basic position (0°)**, turn the lever **anticlockwise** (towards the rear).

Ajuste rápido de la contrapresión del respaldo (fig. A)

1. **No ejercer** ningún tipo de **presión** en el respaldo a la hora de ajustarlo.
2. **Mayor** contrapresión del respaldo: girar la ruedecilla **en el sentido contrario a las agujas del reloj**.
3. Menor contrapresión del respaldo: girar la ruedecilla **en el sentido de las agujas del reloj**.
4. Ajuste al peso corporal: **en 6 niveles (máx. ¼ de vuelta)**.
5. Un dispositivo antitorsión impide que se pueda forzar el giro de apriete (retroacción acústica).

Ajuste de la inclinación del asiento (posición básica 0°, fig. B)

1. **Levantarse** totalmente **del asiento** a la hora de ajustarlo.
2. Girar la palanca **en el sentido de las agujas del reloj** (hacia delante) hasta el **primer nivel (-6°, fig.)** o hasta el **segundo nivel (-3°)**.
3. Para volver a la **posición básica (0°)**, girar la palanca **en sentido contrario a las agujas del reloj** (hacia atrás).

Regolazione rapida della contropressione dello schienale (fig. A)

1. Per la regolazione non esercitare **alcuna pressione** sullo **schienale**.
2. **Più** contropressione dello schienale: girare la manovella **in senso antiorario**.
3. **Meno** contropressione dello schienale: girare la manovella **in senso orario**.
4. Regolazione del peso corporeo: **in 6 posizioni (con un giro di ¼ max.)**.
5. L'apposito **meccanismo di protezione** impedisce di girare troppo (avvertimento acustico).

Regolazione dell'inclinazione del sedile (posizione di partenza 0°; fig. B)

1. Per la regolazione non esercitare **alcuna pressione** sul **sedile**.
2. Girare la leva **in senso antiorario** (in avanti) fino al **1° punto di innesto (-6°; fig.)** o fino al **2° punto di innesto (-3°)**.
3. Per tornare alla **posizione di partenza (0°)** girare la leva **in senso antiorario** (all'indietro).

Hersteller/Manufacturer/Fabricante/Produttore:

Bürositzmöbelfabrik **Friedrich-W. Dauphin GmbH & Co.**, Espanstraße 29, **D-91238 Offenhausen/Germany**
Tel. +49 (0) 91 58 / 17-0, Fax +49 (0) 91 58 / 10 07, Internet www.dauphin.de, E-Mail info@dauphin.de

Vertrieb/Distribution/Ventas/Distribuzione:

Dauphin HumanDesign® Group GmbH & Co. KG, Espanstraße 36, **D-91238 Offenhausen/Germany**,
Tel. +49 (0) 91 58/17-7 00, Fax +49 (0) 91 58/17-7 01, Internet www.dauphin-group.com, E-Mail info@dauphin-group.com

For further information please contact: www.dauphin-group.com



DAUPHIN
HumanDesign® Company

10 880 79 08/10 5 ' 31 26

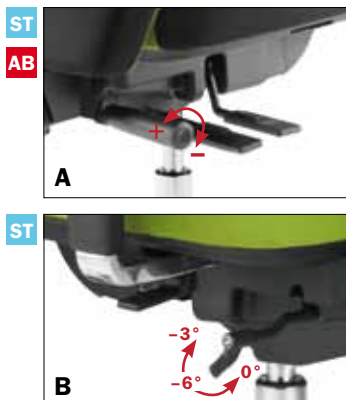

Gebruiksaanwijzing/Mode d'emploi Betjeningsvejledning/Инструкция по эксплуатации

99 0612 000

Nieuwe Mechaniek/Nouveau Mécanisme/Nyt Mekanisk System/НОВАЯ МЕХАНИКА

Snelverstelling van de tegendruk van de rugleuning (afb. A)

1. De **rugleuning** volledig **ontlasten** om deze te verstellen.
2. **Meer** tegendruk van de rugleuning: handwiel **tegen de klok in** draaien.
3. Minder tegendruk van de rugleuning: handwiel **met de klok mee** draaien.
4. Instellen op het lichaamsgewicht: **in 6 standen (max. ¼-slag)**.
5. Te ver door draaien is niet mogelijk dankzij de **doordraai-beveiliging** (waarschuwingssignaal).

Zitneigverstelling (uitgangspositie 0°; afb. B)

1. De **zitting** volledig **ontlasten** om deze te verstellen.
2. De hendel **met de klok mee** (naar voren) tot aan het **1° vergrendelpunt (-6°; afb.)** of het **2° vergrendelpunt (-3°)** draaien.
3. Om terug te keren naar de **uitgangspositie (0°)** draait u de hendel **tegen de klok in** (naar achteren) terug.

Réglage rapide de la force de rappel du dossier (III. A)

1. Entièrement **délester** le dossier pour le réglage.
2. Pour une force de rappel du dossier **plus intense**: tourner la molette **dans le sens inverse des aiguilles d'une montre**.
3. Pour une force de rappel de dossier **moins intense**: tourner la molette **dans le sens des aiguilles d'une montre**.
4. Réglage par rapport au poids corporel: **en 6 positions (rotation de ¼ de tour max.)**.
5. Aucun risque de forcer la vis, grâce à un **dispositif de sécurité adapté** (rétroaction acoustique).

Réglage de l'inclinaison d'assise (position de base 0°; III. B)

1. Entièrement **délester** l'assise pour le réglage.
2. Tourner la molette **dans le sens des aiguilles d'une montre** (vers l'avant) jusqu'à la **position 1 (-6°; ill.)** ou la **position 2 (-3°)**.
3. Pour ramener l'assise dans sa **position de base (0°)**, tourner la molette **dans le sens inverse des aiguilles d'une montre** (vers l'arrière).

Hurtig indstilling af ryglænsmodtrykket (fig. A)

1. **Aflast ryglænet** helt, når det indstilles.
2. **Mere** ryglænsmodtryk: Drej **håndhjulet imod urets retning**.
3. **Mindre** ryglænsmodtryk: Drej **håndhjulet i urets retning**.
4. Indstilling af kropsvægten: **i 6 trin (maks. ¼-omdrejning)**.
5. Det er ikke muligt at overdreje på grund af **overdrejningssikringen** (akustisk tilbagekobling).

Sædehældningsindstilling (grundposition 0°; fig. B)

1. **Aflast sædet** helt, når det indstilles.
2. Drej håndtaget i **urets retning** (fremad) indtil **1. indstillingspunkt (-6°; fig.)** eller til **2. indstillingspunkt (-3°)**.
3. For at komme tilbage til **grundpositionen (0°)** skal håndtaget drejes **mod urets retning** (bagud).

Быстрая установка противодействия спинки сиденья (рис. А)

1. Для установки **спинку сиденья** полностью **освободить**.
2. **увеличить** проитводавления спинки сиденья: повернуть маховичок **против часовой стрелки**.
3. **уменьшить** проитводавления спинки сиденья: повернуть маховичок **по часовой стрелке**.
4. Установка по весу тела: **фиксация в 6 положениях (макс. ¼-оборота)**.
5. Перекрутка невозможна благодаря **предохранительному устройству** (акустическое обратное сцепление).

Установка угла наклона сиденья (Исходное положение 0°; рис. В)

1. Для установки **сиденье** полностью **освободить**.
2. Рычаг повернуть **по часовой стрелке** (вперёд) до **1-ого пункта фиксации (-6°; рис.)** или до **2-го пункта фиксации (-3°)**.
3. Для возврата в **исходное положение (0°)** повернуть рычаг **назад против часовой стрелки** (назад).

Fabrikant/Fabricant/Producent/Производитель:

Bürositzmöbelfabrik **Friedrich-W. Dauphin GmbH & Co.**, Espanstraße 29, **D-91238 Offenhausen/Germany**
Tel. +49 (0) 91 58 / 17- 0, **Fax** +49 (0) 91 58 / 10 07, **Internet** www.dauphin.de, **E-Mail** info@dauphin.de

Verkoop/Distribution/Distribution/Продажа:

Dauphin HumanDesign® Group GmbH & Co. KG, Espanstraße 36, **D-91238 Offenhausen/Germany**,
Tel. +49 (0) 91 58/17-7 00, **Fax** +49 (0) 91 58/17-7 01, **Internet** www.dauphin-group.com, **E-Mail** info@dauphin-group.com

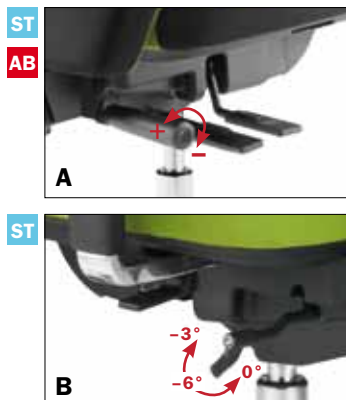

For further information please contact: www.dauphin-group.com



DAUPHIN
HumanDesign® Company

10 880 79 08/10 '5 '31 26